

名前: 福田 圭亮
 日付: 2006/9/17
 場所: 1/10 200mm 世界選手権 in プリスベン

トラック
 コンディション

サイズ: 大きい 中間 小さい
 トラクション: 高い 中間 低い
 路面: スムーズ 中間 バンピー

フロント サスペンション

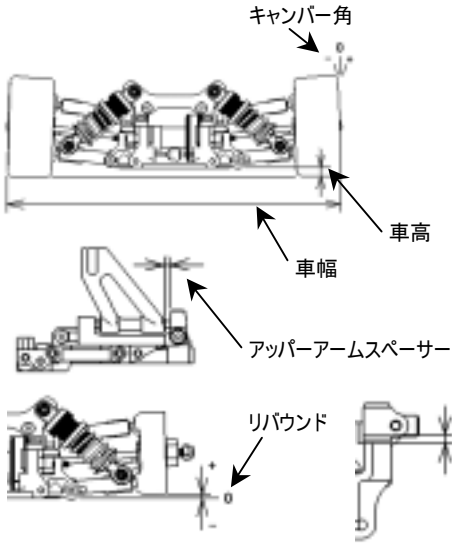

車幅 199 mm
 車高 5 mm
 キャンバー角 -2.0 °
 アッパーアームスペーサー 2 mm
 トー角 out 1.5 °
 リバウンド 1 mm
 バンプストップ 未使用 使用
 アッパーアームポジション 1 mm
 アンチロールバー 未使用 使用
 アップライト T0138-B T0138
 アッパーアームポジション 1 mm

フロント ダンパー

ピストン φ1.2x1
 オイル # 500
 スプリング ライトブルー
 ダンパーポジション

フロント デフ

ワンウェイ
ギヤデフ
 オイル # _____
リジッド

ステアリングアッカーマン

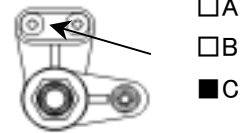

リヤ サスペンション

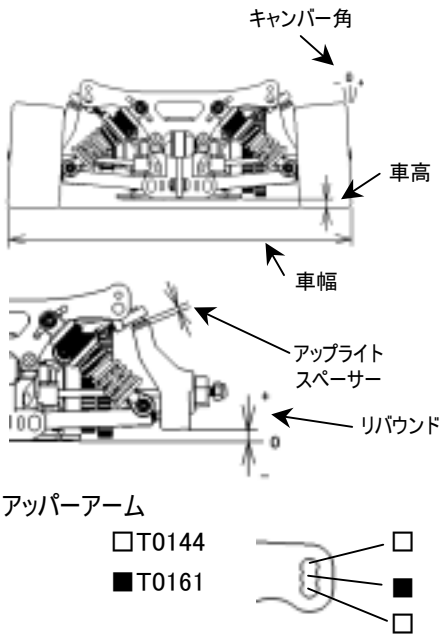

車幅 199 mm
 車高 6 mm
 キャンバー角 -4.5 °
 トー角 2 °
 リバウンド 5 mm
 バンプストップ 未使用 使用
 ロワアームポジション

アップライトスペーサー 3 mm
 アンチロールバー ワイヤー
 φ _____ mm
アジャスタブル(T0162)

リヤ ダンパー

ピストン φ1.1x2
 オイル # 500
 スプリング ライトブルー
 ダンパーポジション

リヤ デフ

オイル # 50,000

エンジン タイプ Ninja MR12-T01
 ガスケット _____ mm マフラー Ninja 2631
 プラグ C5 燃料 ランナータイム

タイヤ <フロント> タイプ GRP40
 外径(スタート前) L 61.5 / R 60.0
 外径(ゴール後) L / R

<リヤ> タイプ GRP42
 外径(スタート前) L 63.5 / R 61.5
 外径(ゴール後) L / R

クラッチ

クラッチシュー Black Gray Yellow
 セントリフューガルシュー H0766x2
 スプリング H0767
 クラッチベルクリアランス 0.4 mm
 スプリングAdj.ナットポジション 0.5 mm

ブレーキパッド

Black その他

ボディ

タイプ カワハラIS250
 ウイング _____

ドライブレシオ

ギヤレシオ サイドプーリー
 1st. 17/59 24T
 2nd. 23/53 25T

記録

レースタイム/ラップ _____
 ベストラップ(1Lap) _____

注記

.....

