

名前: 田中 勝大
 日付: 2005年10月23日
 場所: 全日本選手権(KRS)

トラック
 コンディション

サイズ: 大きい 中間 小さい
 トラクション: 高い 中間 低い
 路面: スムーズ 中間 バンピー

フロントサスペンション

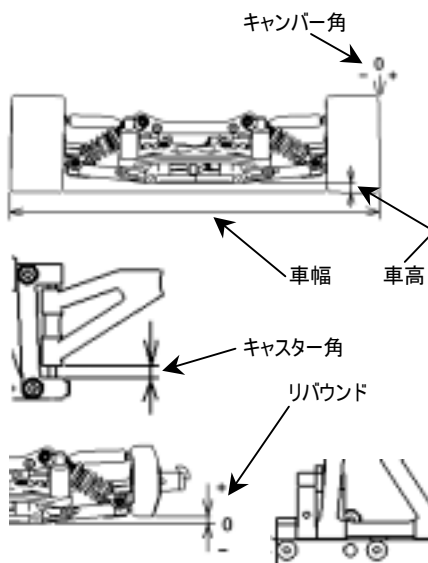

車幅 254 mm
 車高 7.5 mm
 キャンバー角 -2 °
 キャスター角 2 mm
 トー角 Out 1.5 °
 リバウンド +2 mm
 バンプストップ 未使用 使用
 ロワアームスペーサー 0 mm
 アッパーアームポジション +1 mm
 アンチロールバー

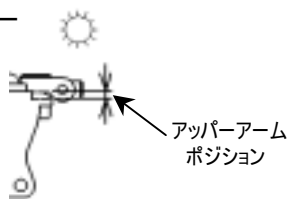

フロントダンパー

ピストン 1.3
 オイル # 600
 スプリング グレー
 ダンパーポジション

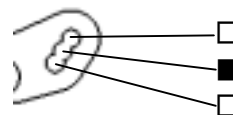

リヤサスペンション

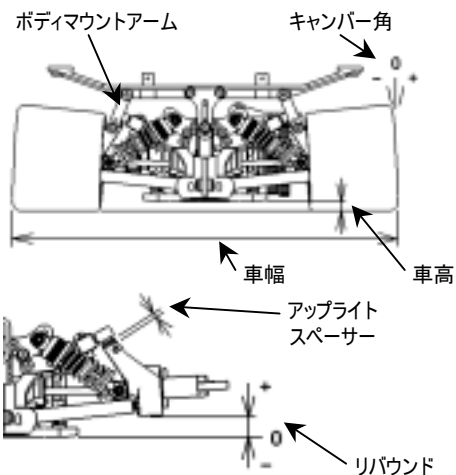

車幅 262 mm
 車高 9 mm
 キャンバー角 -3 °
 トー角 In 1 °
 リバウンド +9 mm
 バンプストップ 未使用 使用
 ロワアームピンポジション(H0134) 4.5mm 5.5mm 6.5mm
 アップライトスペーサー 2 mm
 アンチロールバー ワイヤー



リヤダンパー

ピストン 標準
 オイル # 600
 スプリング ホワイト
 ダンパーポジション

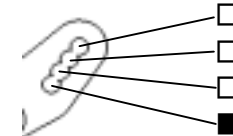

ボディマウントアーム Long(H0466C) Short(H0466D)

エンジン

タイプ ノバロッシ PLUS21
 ガスケット 0.6 mm マフラー ノバロッシ 2015
 プラグ 8Tf 燃料 MSRF

クラッチ

クラッチシュー Black Gray Red
 セントリフューガルシュー
 スプリング スーパーハード
 クラッチベルクリアランス 0.4 mm
 スプリングAdj.ナットポジション 1.3 mm

タイヤ

<フロント> タイプ カワハラ32
 外径(スタート前) L 70.5 / R 70.5
 外径(ゴール後) L / R

<リヤ> タイプ カワハラ35
 外径(スタート前) L / R
 外径(ゴール後) L / R

ブレーキパッド

Black Yellow

ボディ

タイプ カワハラ
 ボディポジション 10.5 mm
 リヤスポイラー 10 mm



ドライブレシオ

ギヤレシオ サイドプーリー
 1st. 17/49 25T
 2nd. 21/46 26T

記録

レースタイム/ラップ _____
 ベストラップ(1Lap) _____

注記

.....

