

名前: 大阪 賢治  
 日付: 12/1/2002  
 場所: WC ウルグアイ

トラック サイズ: 大きい 中間 小さい  
 コンディション トルクション: 高い 中間 低い  
 路面: スムーズ 中間 バンピー

## フロント サスペンション

キャンバー角 -2.5 °  
 アッパーアームポジション 0 mm  
 トー角 1 out °  
 リバウンド 28 mm  
 バンプストップ  
未使用 使用  
 アンチロールバー  
未使用 使用 2.3 mm

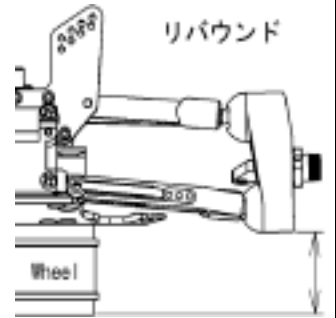
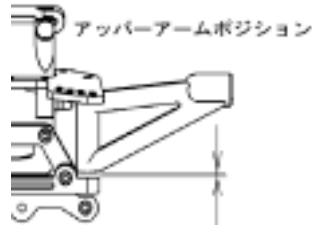

## ダンパー

ピストン 1.5X2  
 オイル # 400  
 スプリング ホワイト  
 スペーサー \_\_\_\_\_ mm

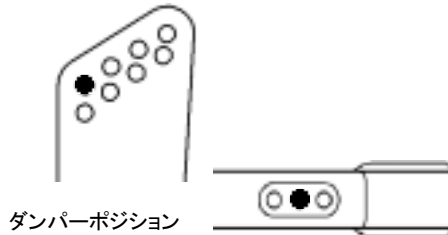

ステアリング アッカーマン



## リヤ サスペンション

キャンバー角 -3.5 °  
 トー角 A 1.2 mm  
           B 0.8 mm  
 リバウンド 25 mm  
 バンプストップ  
未使用 使用  
 アンチロールバー  
未使用 使用 2.8 mm

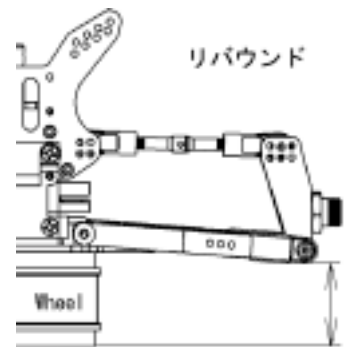
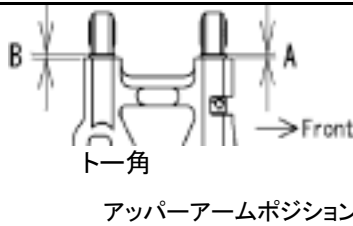

## ダンパー

ピストン 1.5X2  
 オイル # 400  
 スプリング ホワイト  
 スペーサー \_\_\_\_\_ mm

ダンパーポジション

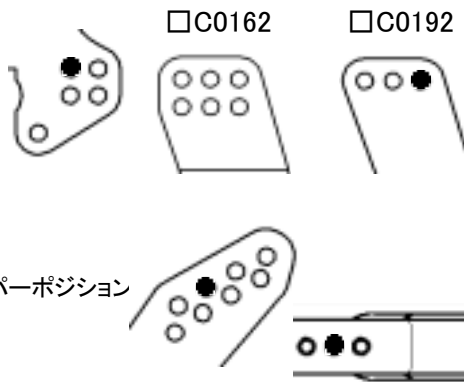

ウイング ポジション

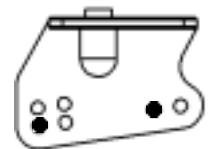

エンジン タイプ NOVA RX21 P5  
 ガスケット 0.7 mm マフラー 053  
 プラグ C6TGC 燃料 MSRF30

デフオイル フロント # 3000  
 センター # 5000  
 リヤ # 1000(Oリング無)

タイヤ フロント クライムファイター-M2  
 タイプ クライムファイター-M2  
 インナー ムゲンL  
 リヤ クライムファイター-M2  
 タイプ クライムファイター-M2  
 インナー ムゲンL

クラッチ クラッチ シュー Black Aluminium  
White  
 スプリング 1.0 mm  
 クラッチベル 14-46 T

記録  
 レースタイム/ラップ \_\_\_\_\_  
 ベストラップ(1Lap) \_\_\_\_\_

注記: \_\_\_\_\_  
 \_\_\_\_\_  
 \_\_\_\_\_  
 \_\_\_\_\_