

名前: 大阪 賢治
 日付: 4月23日2000年
 場所: SSホビーサーキット

トラック サイズ: 大きい 中間 小さい
 コンディション トラクション: 高い 中間 低い
 路面: スムーズ 中間 バンピー

フロント サスペンション

キャンバー角 -2.5 °
 アッパーアームポジション 2 mm
 トー角 1OUT °
 リバウンド 29 mm
 バンプストップ
未使用 使用
 アンチロールバー
未使用 使用 2.3 mm

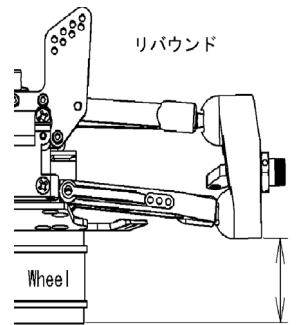
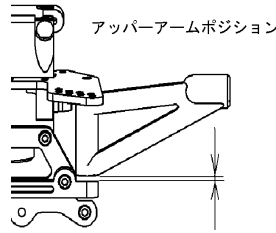

ダンパー

ピストン 1.3X2
 オイル # 300
 スプリング シルバー
 スパースー 5 mm

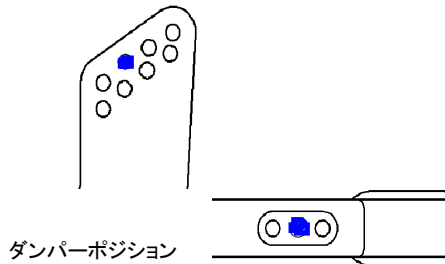

リヤ サスペンション

キャンバー角 -3.5 °
 トー角 A 1.6 mm
 B 1.6 mm
 リバウンド 27 mm
 バンプストップ
未使用 使用
 アンチロールバー
未使用 使用 2.8 mm

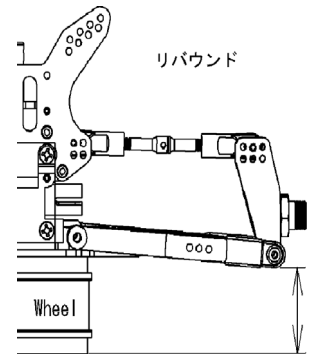
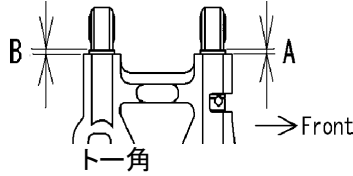

ダンパー

ピストン 1.3X2
 オイル # 300
 スプリング シルバー
 スパースー 6 mm

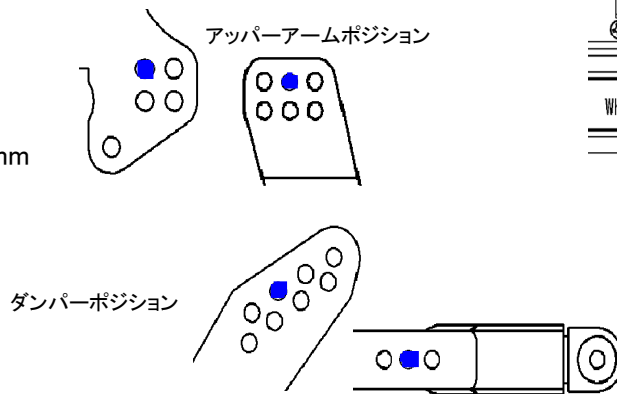

エンジン タイプ RZ-B
 ガスケット _____ mm マフラー カスタム
 プラグ C6G 燃料 パイロン

デフオイル フロント # 3000
 センター # 5000
 リヤ # 1000 (リング無し)

タイヤ フロント リヤ
 タイプ マイクロXX タイプ マイクロXX
 インナー 無限 SX 2 インナー 無限 SX 2

クラッチ クラッチ シュー Black
 White
 スプリング 0.9 mm
 クラッチベル 13 T

記録
 レースタイム/ラップ _____
 ベストラップ(1Lap) _____

注記: フロントのリバウンドを多くとる為に、フロントダンパーのボール
 エンドをネジ山が1.5~2.0mm見えるぐらい緩める。