

名前: 大阪 賢治  
 日付: 8/27/2000 全日本  
 場所: カワセミJr.

トラック サイズ: 大きい 中間 小さい  
 コンディション トラクション: 高い 中間 低い  
 路面: スムーズ 中間 バンピー

## フロント サスペンション

キャンバー角 -2.5 °  
 アッパーアームポジション 0 mm  
 トー角 1.5out °  
 リバウンド 30 mm  
 バンプストップ  
未使用 使用  
 アンチロールバー  
未使用 使用 φ2.1 mm

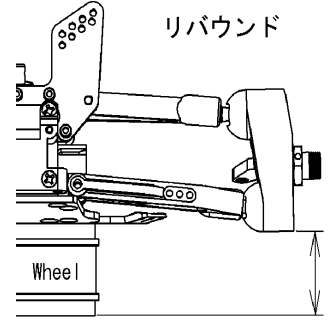
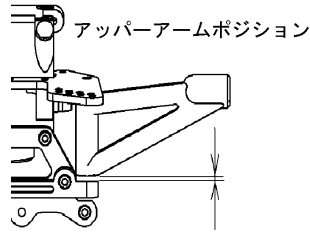

## ダンパー

ピストン 1.3x2  
 オイル # 350  
 スプリング シルバー  
 スペーサー 5 mm

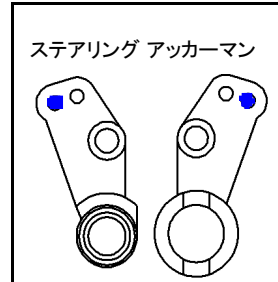
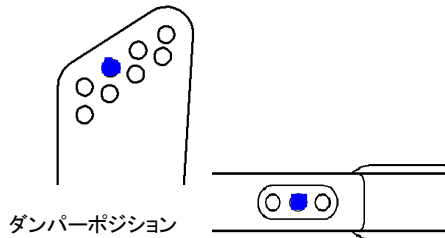

## リヤ サスペンション

キャンバー角 -3.5 °  
 トー角 A 1.2 mm  
           B 1.2 mm  
 リバウンド 27 mm  
 バンプストップ  
未使用 使用  
 アンチロールバー  
未使用 使用 φ2.6 mm

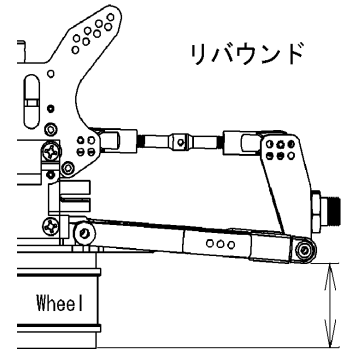
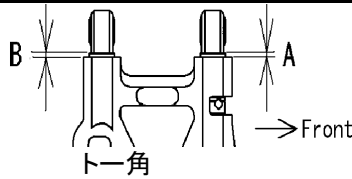

## ダンパー

ピストン 1.3x2  
 オイル # 300  
 スプリング シルバー  
 スペーサー 5 mm

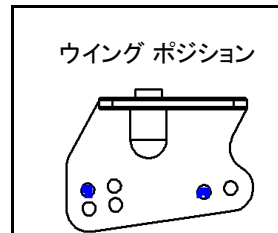
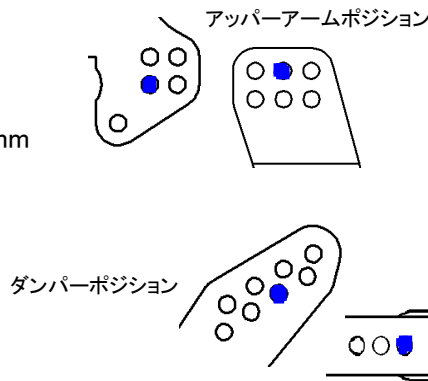

エンジン タイプ NOVA BX21SBK  
 ガスケット 0.8 mm マフラー 053 ポリッシュ  
 プラグ 7G 燃料 バイロン

デフオイル フロント # 5000 (38T)  
 センター # 7000 (44T)  
 リヤ # 1000

タイヤ フロント タイプ アトミック  
 インナー 無限L  
 リヤ タイプ アトミック  
 インナー 無限L

クラッチ クラッチ シュー Black White  
 スプリング 1.0 mm  
 クラッチベル 13 T

記録  
 レースタイム/ラップ \_\_\_\_\_  
 ベストラップ(1Lap) \_\_\_\_\_

注記: タイヤ: \_\_\_\_\_  
 トラックインフォメーション: \_\_\_\_\_  
<http://www.s-kawasemi.com/rc/>  
 \_\_\_\_\_  
 \_\_\_\_\_