

名前: 大阪 賢治  
 日付: 4月2日2000年  
 場所: フタババギートラクト

トラック サイズ: 大きい 中間 小さい  
 コンディション トラクション: 高い 中間 低い  
 路面: スムーズ 中間 バンピー

### フロント サスペンション

キャンバー角 -2 °  
 アッパーアームポジション 4 mm  
 トー角 OUT1 °  
 リバウンド 30 mm

バンプストップ  
未使用 使用  
 アンチロールバー  
未使用 使用 2.1 mm

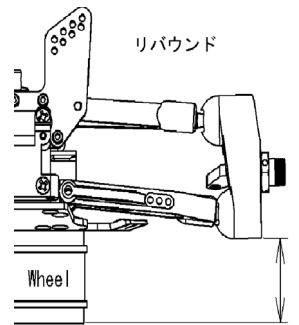
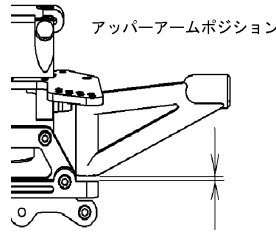

### ダンパー

ピストン 1.3X2  
 オイル # 300  
 スプリング シルバー  
 スパーサー 4 mm

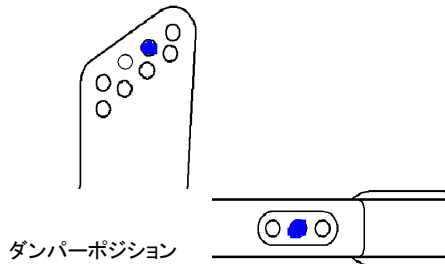

### リヤ サスペンション

キャンバー角 -3 °  
 トー角 A 2 mm  
           B 2 mm  
 リバウンド 25 mm

バンプストップ  
未使用 使用  
 アンチロールバー  
未使用 使用 2.6 mm

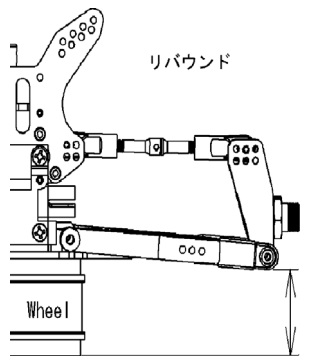
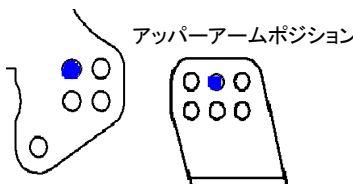
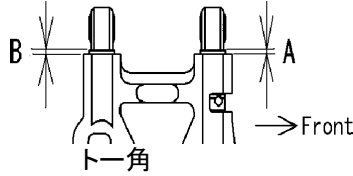

### ダンパー

ピストン 1.3X2  
 オイル # 300  
 スプリング シルバー  
 スパーサー 5 mm

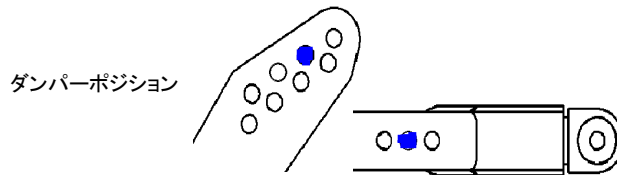

エンジン タイプ NOVA BX21 BK  
 ガスケット 0.6 mm マフラー NOVA 053  
 プラグ C7S 燃料 コスモ30%

デフオイル フロント # 3000  
 センター # 5000  
 リヤ # 1000

タイヤ フロント タイプ マイクロXXC インナー 無限L  
 リヤ タイプ マイクロXXC インナー 無限L

クラッチ クラッチ シュー Black White  
 スプリング 0.9 mm  
 クラッチベル 14 T

記録  
 レースタイム/ラップ \_\_\_\_\_  
 ベストラップ(1Lap) \_\_\_\_\_

注記: フタババギートラクト: http://www.mugenseiki.com/futaba2000.htm  
 \_\_\_\_\_  
 \_\_\_\_\_  
 \_\_\_\_\_