

名前: 大阪 賢治  
 日付: 9/30/05  
 場所: 一里野

### トラック コンディション

サイズ: 大きい 中間 小さい  
 トラクション: 高い 中間 低い  
 路面: スムーズ 中間 バンピー

### フロント サスペンション

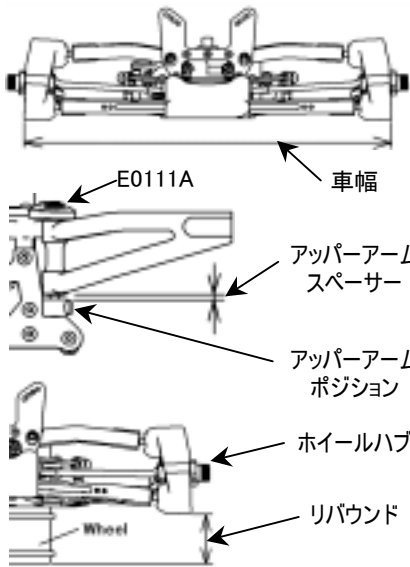

車幅 276 mm  
 キャンバー角 -2.5 °  
 アッパーアームスパースー 2 mm  
 トー角 OUT 1 °  
 リバウンド 18 mm  
 アンチロールバー 2.3 mm  
 ホイールハブ 0 mm  
 ロアアームマウント(キックアップ) 0 °  
 アッパーアーム ポジション (E0111A)    
E0106A - E0106B (高)  
E0106C - E0106D (低)  
 ロアアームスパースー 0 mm

### フロントダンパー

ピストン 1.5 1.6  
 オイル # 450  
 スプリング ※グレーショート  
 スパースー 0 mm  
 ダンパーポジション

### ステアリング アッカーマン

### リヤ サスペンション

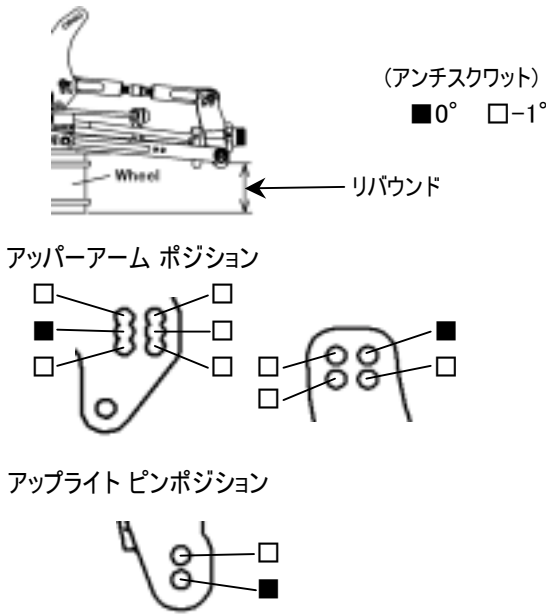

キャンバー角 -3 °  
 ロアアームマウント (トー角) 2.75 °  
 リバウンド 15 mm  
 アンチロールバー 2.8 mm  
 アンチスクワット(E0111C,E0111D)     
 アップライト E0110 E0126(アルミ)  
 ホイールベース アジャスト 2.5 mm  
 Front

### リヤダンパー

ピストン 1.5x2  
 オイル # 450  
 スプリング ※グレーショート  
 スパースー 0 mm  
 ダンパーポジション

### ウイング ポジション

**エンジン** タイプ Nova Plus21  
 ガスケット 0.8 mm レデューサー φ6.5  
 プラグ C6TC 燃料 MSRF30  
 マフラー EFRA 2015

**デフオイル**  
 フロント # 4000 Oリング 2 pcs. その他  
 センター # 4000 1 pcs. その他  
 リヤ # 1000 0 pcs. その他

**タイヤ**  
 フロント タイプ クライムファイター M2  
 インナー E1003  
 リヤ タイプ クライムファイター M2  
 インナー E1003

**クラッチ**  
 クラッチシュー アルミ その他  
 スプリング 1.0 mm  
 クラッチベル/スパーギヤ 13T / 46T

**記録**  
 レースタイム/ラップ \_\_\_\_\_  
 ベストラップ(1Lap) \_\_\_\_\_

**注記**  
 ※グレーショートを伸ばしたもの  
 \_\_\_\_\_  
 \_\_\_\_\_  
 \_\_\_\_\_