

名前: 大阪 賢治
日付: 9/18/05
場所: 一里野

トラック コンディション

サイズ: 大きい 中間 小さい
 トラクション: 高い 中間 低い
 路面: スムーズ 中間 バンピー

フロント サスペンション

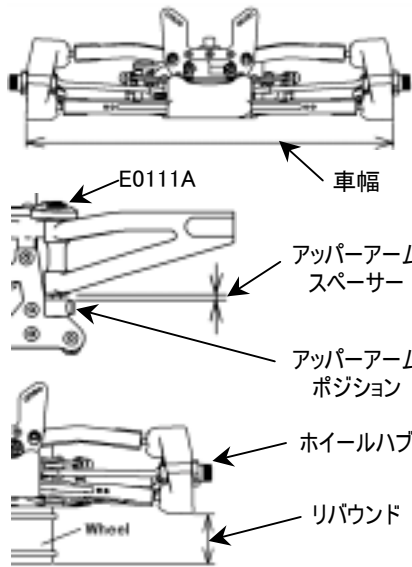

車幅 276 mm
 キャンバー角 -2 °
 アッパーアームスペーサー 1 mm
 トー角 OUT 1 °
 リバウンド 18 mm
 アンチロールバー 2.4 mm
 ホイールハブ 0 mm
 ロアアームマウント(キックアップ) -1 °
 アッパーアーム ポジション (E0111A)
E0106A - E0106B (高)
E0106C - E0106D (低)
 ロアアームスペーサー 1 mm

フロントダンパー

ピストン 1.5 1.6
 オイル # 400
 スプリング ※ライトショート
 スペーサー 0 mm
 ダンパーポジション

ステアリング アッカーマン



リヤ サスペンション

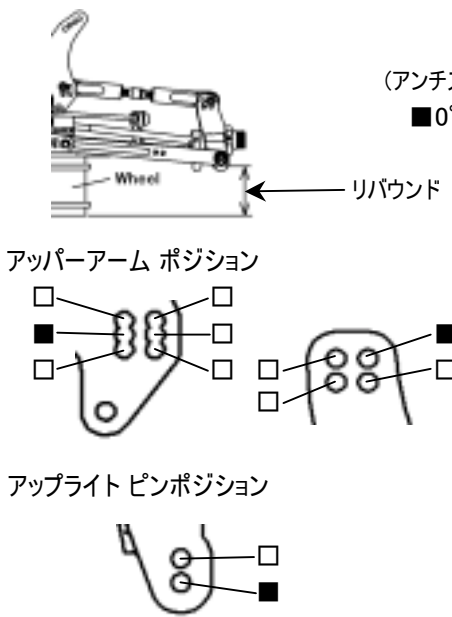

キャンバー角 -2.5 °
 ロアアームマウント (アンチスクワット) 0° -1° (トー角) 3 °
 リバウンド 15 mm
 アンチロールバー 2.9 mm
 アンチスクワット(E0111C,E0111D)
 アップライト E0110 E0126(アルミ)
 ホイールベース アジャスト 2.5 mm

リヤダンパー

ピストン 1.5x2
 オイル # 400
 スプリング ※ライトショート
 スペーサー 0 mm
 ダンパーポジション

ウイング ポジション

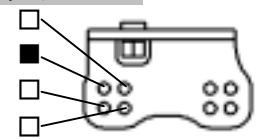

エンジン タイプ FX21B5
 ガスケット 0.7 mm レデューサー φ7
 プラグ C6TC 燃料 MSRF30
 マフラー EFRA 2015

デフオイル
 フロント # 4000 Oリング 2 pcs. その他
 センター # 4000 2 pcs. その他
 リヤ # * SJG - pcs. その他

タイヤ
 フロント タイプ クライムファイター M2
 インナー E1003
 リヤ タイプ クライムファイター M2
 インナー E1003

クラッチ
 クラッチシュー アルミ その他
 スプリング 1.0 mm
 クラッチベル/スパーギヤ 13T / 46T

記録
 レースタイム/ラップ 34' 00
 ベストラップ(1Lap)

注記
 ※ライトブルーショートを伸ばしたもの: フロント約71mm、リヤ約98mm
 * SJG=スーパージョイントグリス
 ウェット路面の場合、インサイドジョブ(M2)+E1003もしくは、セルブロック(M2)+E1004。