

名前: _____
日付: _____
場所: _____

トラックコンディション

サイズ: 大きい 中間 小さい
トラクション: 高い 中間 低い
路面: スムーズ 中間 バンピー

結果

レースタイム / ラップ: _____
ベストラップ (1Lap): _____

フロントサスペンション

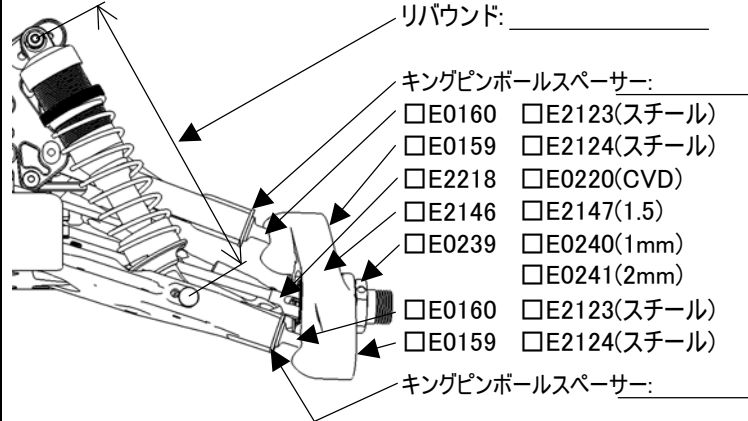

リバウンド: _____

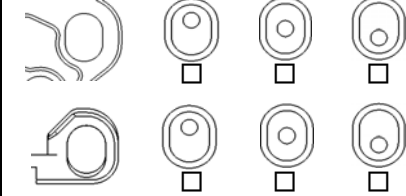

リアサスペンション

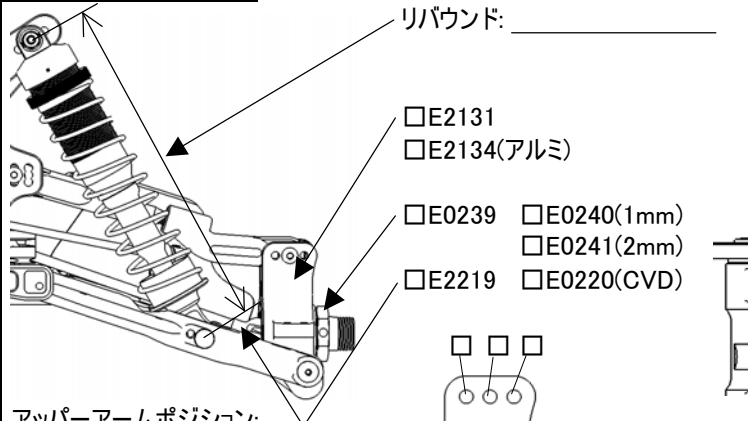

リバウンド: _____

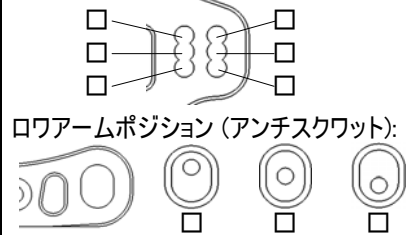

エンジン

タイプ: _____ プラグ: _____ レデューサー: _____
マフラー: _____ 燃料: _____ ガスケット: _____
エンジンマウント: E0701(標準) その他

タイヤ

タイプ: _____ フロント _____ リヤ _____
コンパウンド: _____
インナー: _____
ホイール: _____

ボディ/ウイング

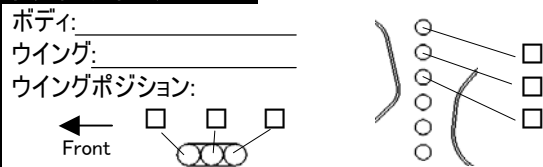

コメント

.....
.....
.....

車高: _____
トー角: _____
ロワアームプレート

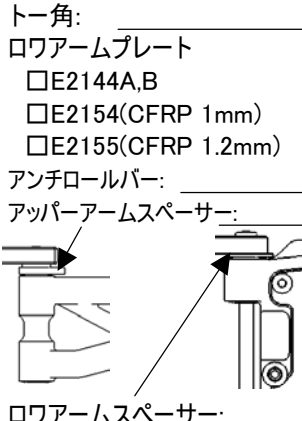

ロワアームスペーサー:

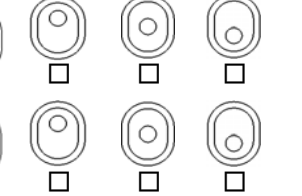

フロントダンパー

ピストン: _____ オイル: _____
スプリング: _____
ダンパーポジション: _____
ピボットボール: 前 後
ダンパーステー: E2562(アルミ)
E2565(CFRP)

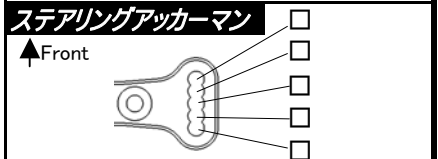

ステアリングアッカーマン

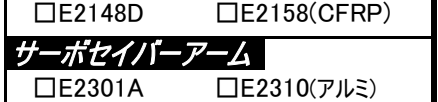

フロントアッパープレート

E2148D E2158(CFRP)

サーボセイバーアーム

E2301A E2310(アルミ)

リアダンパー

ピストン: _____ オイル: _____
スプリング: _____
ダンパーポジション: _____
ピボットボール: 前 後
ダンパーステー: E2563(アルミ)
E2566(CFRP)

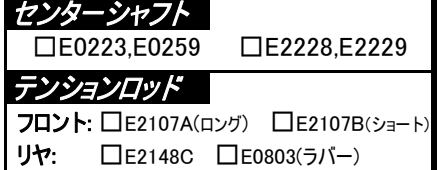

センターシャフト

E0223,E0259 E2228,E2229

テンションロッド

フロント: E2107A(ロング) E2107B(ショート)
リヤ: E2148C E0803(ラバー)

ウエイト

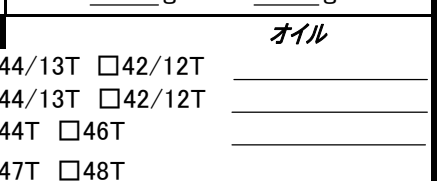

デフギヤ

フロント: 44/13T 42/12T
リヤ: 44/13T 42/12T
センター: 44T 46T
47T 48T

クラッチ

3P 4P
クラッチベル: 13T 14T
クラッチシュー: C0754 E0704 E0710 E2706
クラッチスプリング: 0.8 0.9 0.95 1.0 1.05 1.1