

名前: 大阪 賢治  
 日付: 10月15~19日  
 場所: FEMCAチャンピオンシップ

### トラック コンディション

サイズ: 大きい 中間 小さい  
 トラクション: 高い 中間 低い  
 路面: スムーズ 中間 バンピー

### フロント サスペンション

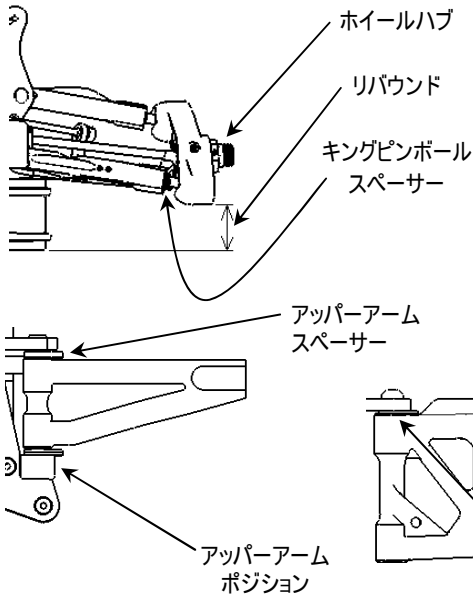

キングピンボールスペーサー 1 mm  
 キャンバー角 -2 °  
 アッパーアームスペーサー 2 mm  
 トー角 out 1 °  
 リバウンド 12 mm  
 アンチロールバー φ 2.3 mm  
 ホイールハブ 0 mm  
 □アームマウント(キックアップ)



□アームポジション (E0154A)

アッパーアーム ポジション(E0148B,E0148C)



□アームスペーサー 1 mm

### フロントダンパー

ピストン 1.35x5  
 オイル # 400  
 スプリング 10.0x75  
 スプリングアジャスト 5.5 mm

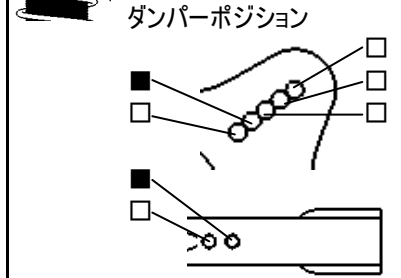

### ステアリング アッカーマン



### リヤ サスペンション

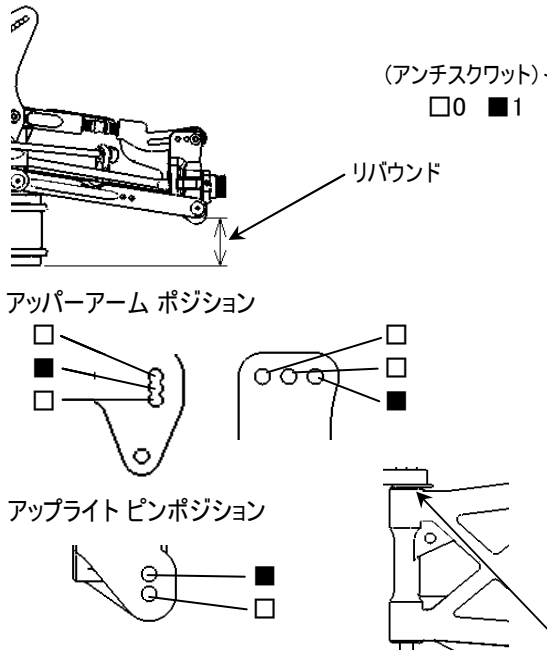

キャンバー角 -2.5 °  
 □アームマウント  
 (アンチスクワット) □0 ■1  
 (トー角) 2.75 °  
 リバウンド 12 mm  
 アンチロールバー φ 2.8 mm  
 アンチスクワット(E0111C,E0111D)



アップライト □E0152  
 ■E0173(アルミ)

ホイールベース アジャスト

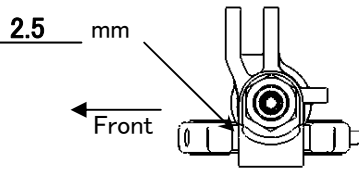

### リヤダンパー

ピストン 1.35x5  
 オイル # 350  
 スプリング 10.75x86  
 スプリングアジャスト 9.5 mm

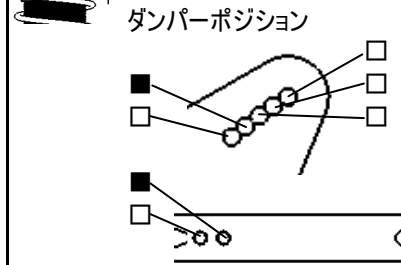

### ウイング ポジション

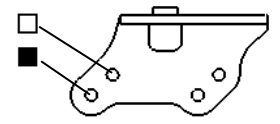

**エンジン** タイプ Ninja JX21-B01A  
 ガasket 0.3 mm レデューサー φ 6.0  
 プラグ P4 燃料 \_\_\_\_\_  
 マフラー Ninja 2042

**デフオイル**  
 フロント # 10000 Oリング 0 pcs. □その他 \_\_\_\_\_  
 センター # 5000 0 pcs. □その他 \_\_\_\_\_  
 リヤ # 2000 0 pcs. □その他 \_\_\_\_\_

**タイヤ**  
 フロント タイプ クライムファイター XTR  
 インナー \_\_\_\_\_  
 リヤ タイプ クライムファイター XTR  
 インナー \_\_\_\_\_

**クラッチ**  
 クラッチシュー ■アルミ \_\_\_\_\_  
 □その他 \_\_\_\_\_  
 スプリング 0.9, 1.0, 1.0 mm  
 クラッチベル/スパーギヤ 13T / 44T

**記録**  
 レースタイム/ラップ \_\_\_\_\_  
 ベストラップ(1Lap) \_\_\_\_\_

**注記**  
 予選: クライムファイターM2を使用  
 \_\_\_\_\_  
 \_\_\_\_\_