

名前: 福田 圭亮
 日付: 2009/9/13
 場所: ホクセイサーキット

トラック
 コンディション

サイズ: 大きい 中間 小さい
 トラクション: 高い 中間 低い
 路面: スムーズ 中間 バンピー

フロント サスペンション

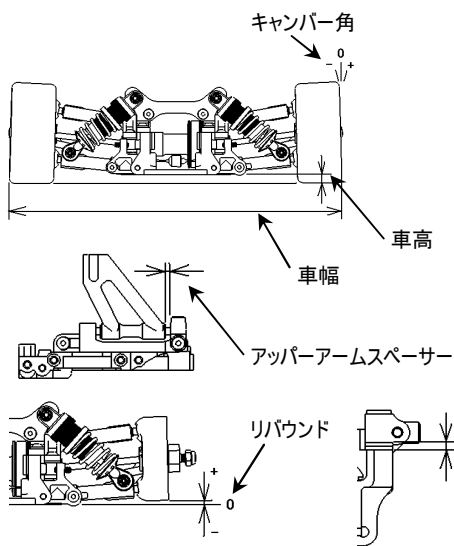

車幅 199 mm
 車高 6 mm
 キャンバー角 -1.5 °
 アッパーアームスペーサー 3 mm
 トー角 out 1.5 °
 リバウンド 0 mm
 バンプストップ 未使用 使用
 アッパーアームポジション 1 mm
 アンチロールバー
 アップライト T0138-B T0164
 アッパーアームポジション 1 mm

フロント ダンパー

ピストン 1.3x1
 オイル # 600
 スプリング ライトブルー
 ダンパーポジション

フロント デフ

ワンウェイ
ギヤデフ
 オイル # 30,000
ソリッド

ステアリングアッカーマン

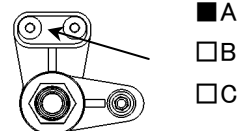

リア サスペンション

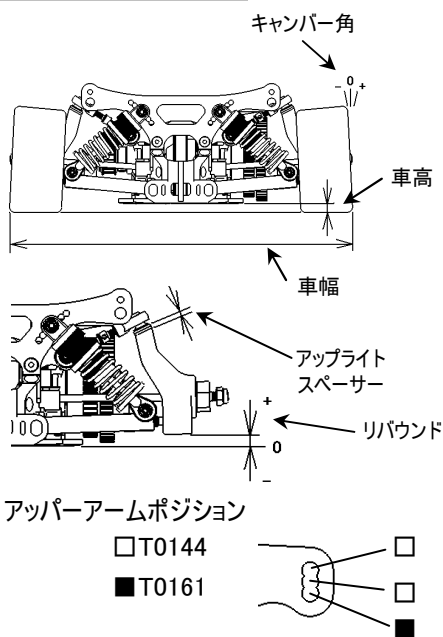

車幅 200 mm
 車高 7 mm
 キャンバー角 -4 °
 トー角 in 2.5 °
 リバウンド 4 mm
 バンプストップ 未使用 使用
 ロワアームポジション
 アップライトスペーサー 3 mm
 アンチロールバー ワイヤー
 φ 2.2
0 mm
アジャスタブル(T0162)
 ホールハブスペーサー 1 mm

リア ダンパー

ピストン 1.1x2
 オイル # 600
 スプリング ライトブルー
 ダンパーポジション

リア デフ

オイル # 30,000

エンジン タイプ ノバロッシ 353 09
 ガスケット mm マフラー ノバロッシ
 プラグ 7TGF 燃料

タイヤ <フロント> タイプ ZAC 811C <リア> タイプ ZAC 37
 外径(スタート前) L 60 /R 60 外径(スタート前) L 62 /R 61
 外径(ゴール後) L /R 外径(ゴール後) L /R

クラッチ

クラッチシュー Black Gray Yellow
 セントリフューガルシュー
 スプリング スーパーハード
 クラッチベルクリアランス 0.5 mm
 スプリングAdj.ナットポジション 1.2 mm

ブレーキパッド

Black その他

ボディ

タイプ DNA
 ウイング

ドライブレシオ

ギヤレシオ サイドプーリー
 1st. 17/60 24T
 2nd. 23/53 25T

記録

レースタイム/ラップ
 ベストラップ(1Lap)

注記

クラッチはサーバント製を使用。

