

名前: Walter Salemi (イタリア)
 日付: 2009/6/28
 場所: スイス、ロスタロ

トラック **コンディション**
 サイズ: 大きい 中間 小さい
 トラクション: 高い 中間 低い
 路面: スムーズ 中間 バンピー

フロント サスペンション

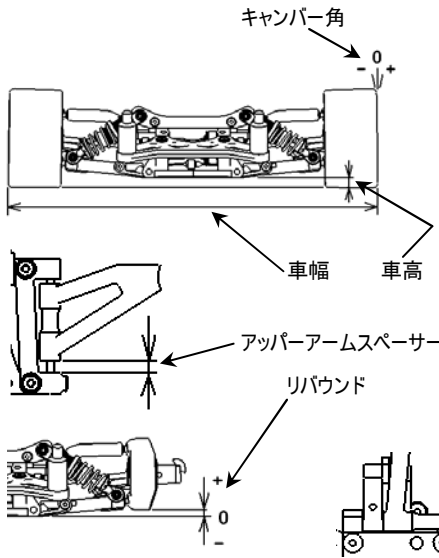

車幅 254 mm
 車高 7.5 mm
 キャンバー角 1; 0.5 °
 アッパーアームスペーサー 2 mm
 トー角 1 °
 リバウンド 2 mm
 バンプストップ 未使用 使用 9
 ロワアームスペーサー 0 mm
 アッパーアームポジション 0 mm
 アンチロールバー 1mmスペーサー

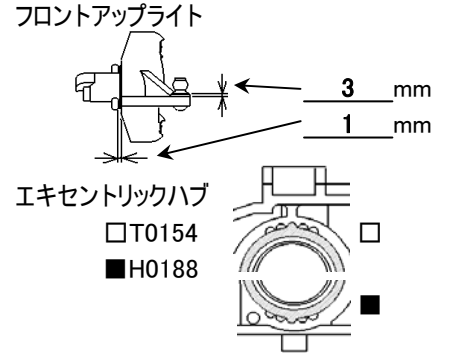

ステアリングアッカーマン

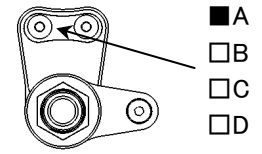

リヤ サスペンション

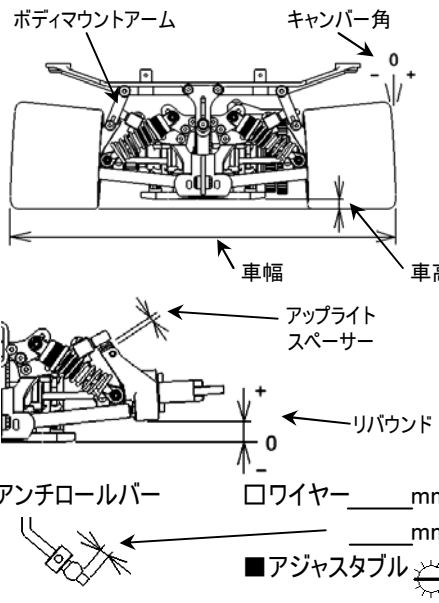

車幅 264 mm
 車高 12.0 mm
 キャンバー角 2; 1.5 °
 トー角 1.5 °
 リバウンド 8 mm
 バンプストップ 未使用 使用
 ロワアームピンポジション(H0134) 4.5mm 5mm 5.5mm
 アップライトスペーサー 1 mm
 アッパーアームポジション
 エキセントリックハブ
 T0154
 H0188
 ボディマウントアーム
 H0466C(短)
 H0466F(長)

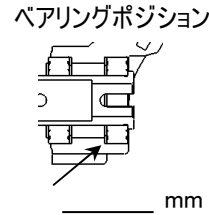

フロントダンパー

ピストン one original
 オイル # 500
 スプリング ホワイト
 ダンパーポジション

リヤダンパー

ピストン two original
 オイル # 600
 スプリング ホワイト
 ダンパーポジション

エンジン タイプ SM Boss マフラー _____
 ガスケット _____ mm マニホールド _____
 プラグ _____ 燃料 _____

クラッチ
 クラッチシュー Yellow Gray Red
 セントリフューガルシュー 3 original
 スプリング personal
 クラッチベルクリアランス 0.6 mm
 スプリングAdj.ナットポジション 0.8 mm

タイヤ <フロント> <リヤ>
 タイプ GRP/Enneti タイプ GRP/Enneti
 外径(スタート前) L 67 /R 66 外径(スタート前) L 74 /R 73
 外径(ゴール後) L /R 外径(ゴール後) L /R

ブレーキパッド Black Yellow

ボディ タイプ Blitz
 ボディポジション 7-8 mm
 リヤスポイラー 3 mm

ドライブレシオ ギヤレシオ サイドブーリー
 1st. 16/49 25T
 2nd. 21/47 26T

記録
 レースタイム/ラップ _____
 ベストラップ(1Lap) _____

注記

