

名前: Rick Vrielijsck (オランダ)
 日付: _____
 場所: スイス、ロスタロ

トラック
 コンディション

サイズ: 大きい 中間 小さい
 トラクション: 高い 中間 低い
 路面: スムーズ 中間 バンピー

フロント サスペンション

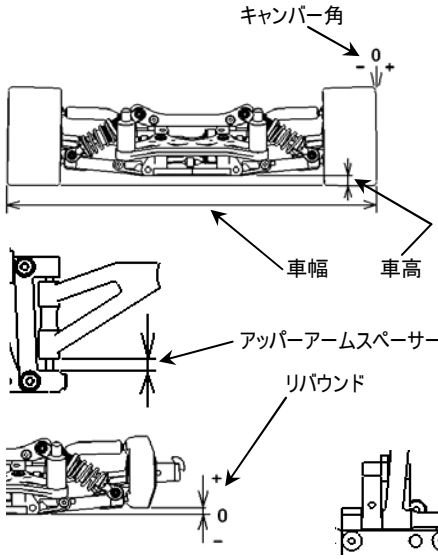

車幅 253 mm
 車高 _____ mm
 キャンパー角 -2 °
 アッパーアームスペーサー 2 mm
 トー角 アウト1 °
 リバウンド 1 mm
 バンプストップ 未使用 使用
 ロワアームスペーサー 0 mm
 アッパーアームポジション 1 mm
 アンチロールバー

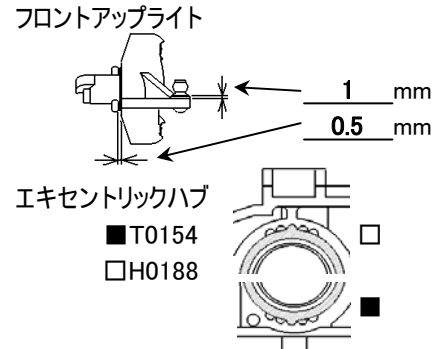

ステアリングアッカーマン

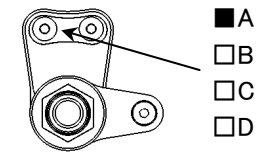

リヤ サスペンション

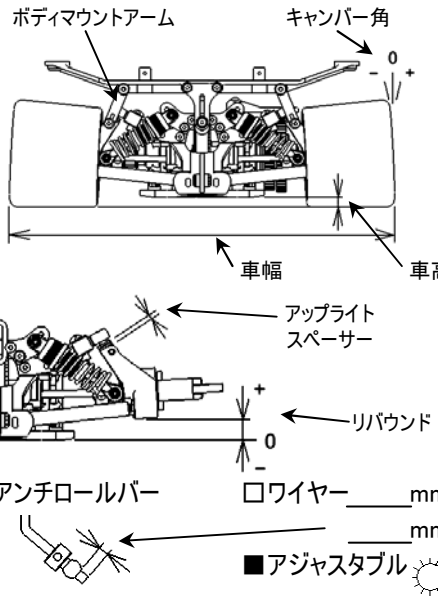

車幅 263 mm
 車高 _____ mm
 キャンパー角 3/2.5 °
 トー角 イン2.5 °
 リバウンド 8 mm
 バンプストップ 未使用 使用
 ロワアームピンポジション(H0134)
4.5mm 5mm 5.5mm
 アップライトスペーサー 3 mm
 アッパーアームポジション

 エキセントリックハブ
T0154
H0188
 ボディマウントアーム
H0466C(短)
H0466F(長)

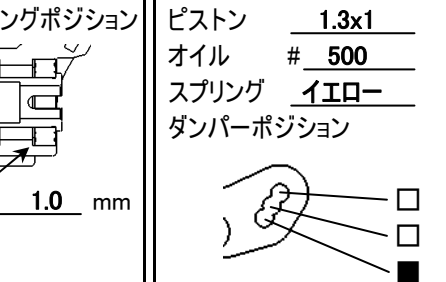

リヤダンパー



エンジン タイプ _____ マフラー _____
 ガスケット _____ mm マニホールド _____
 プラグ _____ 燃料 _____

クラッチ

クラッチシュー Yellow Gray Red
 セントリフューガルシュー H0775
 スプリング Shepard
 クラッチベルクリアランス 0.7 mm
 スプリングAdj.ナットポジション 1 mm

タイヤ <フロント> <リヤ>
 タイプ ZAC STD 32 タイプ ZAC A 35
 外径(スタート前) L 69 /R 69 外径(スタート前) L 76 /R 76
 外径(ゴール後) L /R 外径(ゴール後) L /R

ブレーキパッド Black Yellow

ボディ タイプ _____
 ボディポジション _____ mm
 リヤスポイラー _____ mm

ドライブレシオ ギヤレシオ サイドブリー
 1st. 16/49 25T
 2nd. 20/45 26T

記録

レースタイム/ラップ _____
 ベストラップ(1Lap) _____

注記

.....

