

名前: Robert Pietsch (ドイツ)
 日付: 2009/6/28
 場所: スイス、ロスタロ

トラック **コンディション**
 サイズ: 大きい 中間 小さい
 トラクション: 高い 中間 低い
 路面: スムーズ 中間 バンピー

フロント サスペンション

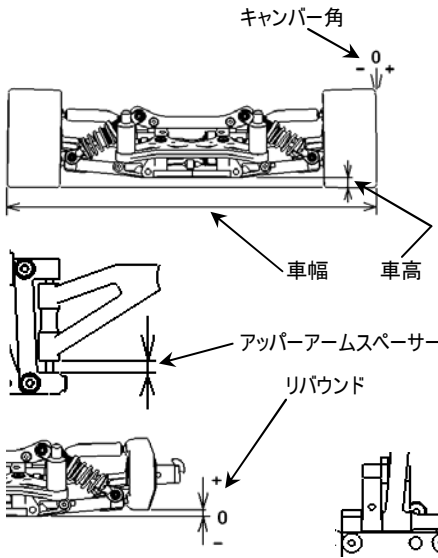

車幅 254 mm
 車高 7.0 mm
 キャンバー角 2 °
 アッパーアームスペーサー 2 mm
 トー角 -3 °
 リバウンド 2 mm
 バンプストップ 未使用 使用
 ロワアームスペーサー 0 mm
 アッパーアームポジション 1 mm
 アンチロールバー アジャスタブル

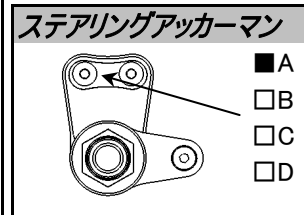
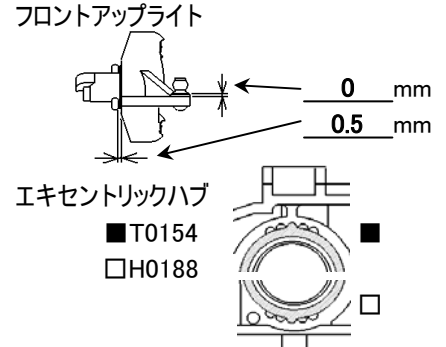

リヤ サスペンション

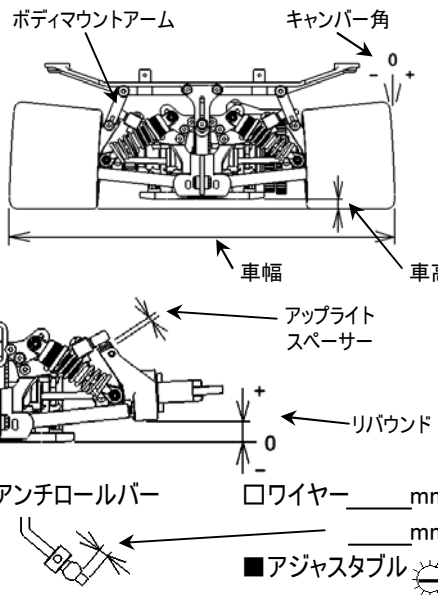

車幅 264 mm
 車高 8.0 mm
 キャンバー角 2.5-3.0 °
 トー角 2.5 °
 リバウンド 9 mm
 バンプストップ 未使用 使用
 ロワアームピンポジション(H0134) 4.5mm 5mm 5.5mm
 アップライトスペーサー 3 mm
 アッパーアームポジション
 エキセントリックハブ
 T0154
 H0188
 ボディマウントアーム
 H0466C(短)
 H0466F(長)
 *special long

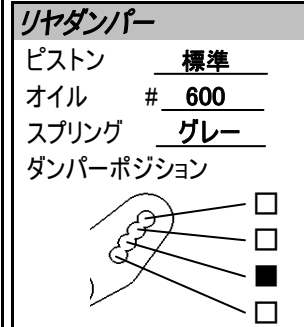
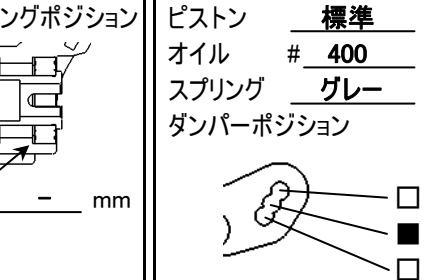

エンジン タイプ バロツシ マフラー 2015
 ガスケット mm マニホールド ショート
 プラグ 8tf 燃料

クラッチ

クラッチシュー Yellow Gray Red
 セントリフューガルシュー 標準
 スプリング Special
 クラッチベルクリアランス 0.7 mm
 スプリングAdj.ナットポジション ap9.5 mm

タイヤ

<フロント>		<リヤ>	
タイプ	<u>ATS 33</u>	タイプ	<u>ATS 35</u>
外径(スタート前)	<u>L /R</u>	外径(スタート前)	<u>L /R</u>
外径(ゴール後)	<u>L /R</u>	外径(ゴール後)	<u>L /R</u>

ブレーキパッド

Black Yellow

ボディ タイプ ザイテック
 ボディポジション オリジナルリヤポイント mm
 リヤスポイラー 5 mm

ドライブレシオ

ギヤレシオ	サイドブーリー
1st. <u>16/49</u>	<input type="checkbox"/> 25T
2nd. <u>20/45</u>	<input checked="" type="checkbox"/> 26T

記録

レースタイム/ラップ
 ベストラップ(1Lap)

注記

.....

