

名前: Marco Vanni (イタリア)
 日付: 2009/6/28
 場所: スイス、ロスタロ

トラック **コンディション**
 サイズ: 大きい 中間 小さい
 トラクション: 高い 中間 低い
 路面: スムーズ 中間 バンピー

フロント サスペンション

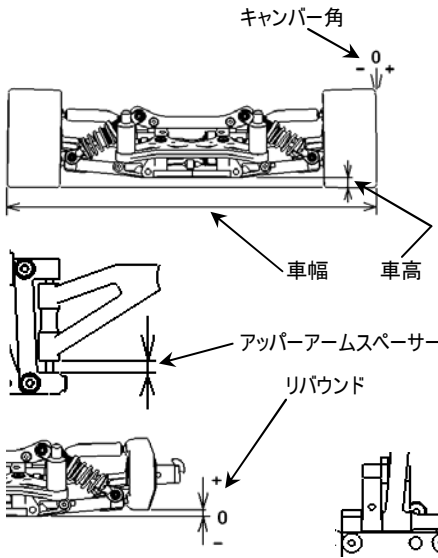

車幅 251 mm
 車高 _____ mm
 キャンバー角 0.5-1.5 °
 アッパーアームスペーサー 2 mm
 トー角 1-1 °
 リバウンド 2 mm
 バンプストップ 未使用 使用
 ロワアームスペーサー 0 mm
 アッパーアームポジション 1 mm
 アンチロールバー

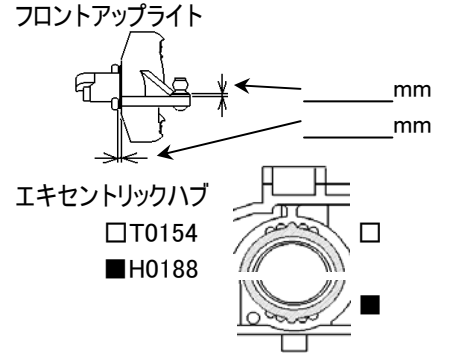

ステアリングアッカーマン

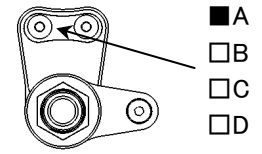

リヤ サスペンション

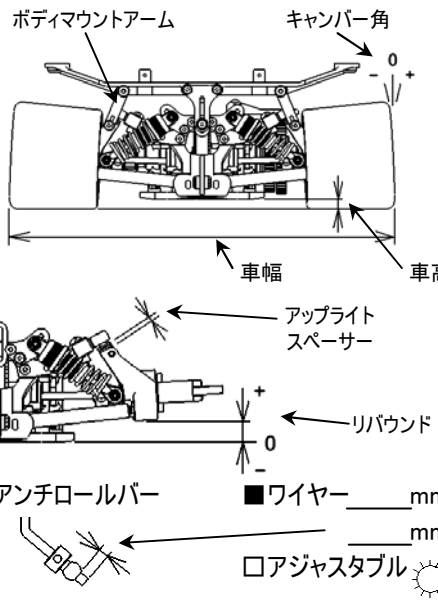

車幅 263 mm
 車高 _____ mm
 キャンバー角 2.0-2.5 °
 トー角 2.7-2.7 °
 リバウンド 8 mm
 バンプストップ 未使用 使用
 ロワアームピンポジション(H0134)
4.5mm 5mm 5.5mm
 アップライトスペーサー 1.5 mm
 アッパーアームポジション _____ mm
 エキセントリックハブ
T0154
H0188
 ボディマウントアーム
H0466C(短)
H0466F(長)

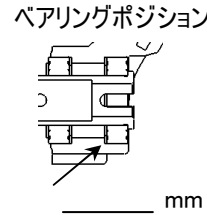

フロントダンパー

ピストン 1.2x1
 オイル # 600
 スプリング ホワイト
 ダンパーポジション

リヤダンパー

ピストン 1.0x2
 オイル # 500
 スプリング ホワイト
 ダンパーポジション

エンジン タイプ ノバロッシ マフラー 2015
 ガスケット 8.5 mm マニホールド _____
 プラグ 7コールド 燃料 _____

クラッチ
 クラッチシュー Yellow Gray Red
 セントリフューガルシュー _____
 スプリング _____
 クラッチベルクリアランス _____ mm
 スプリングAdj.ナットポジション _____ mm

タイヤ <フロント> <リヤ>
 タイプ Enneti タイプ Enneti
 外径(スタート前) L 70 /R 70 外径(スタート前) L 77 /R 77
 外径(ゴール後) L /R 外径(ゴール後) L /R

ブレーキパッド Black Yellow

ボディ タイプ ザイテック
 ボディポジション 8 mm
 リヤスポイラー 12 mm

ドライブレシオ ギヤレシオ サイドプーリー
 1st. 16/49 25T
 2nd. 20/45 26T

記録
 レースタイム/ラップ _____
 ベストラップ(1Lap) 20.32

注記
H0139 フロントアップライトを使用。

