

名前: Mike Swauger
 日付: 2009年全米選手権
 場所: オハイオ州、トレド

トラック
 コンディション

サイズ: 大きい 中間 小さい
 トラクション: 高い 中間 低い
 路面: スムーズ 中間 バンピー

フロント サスペンション

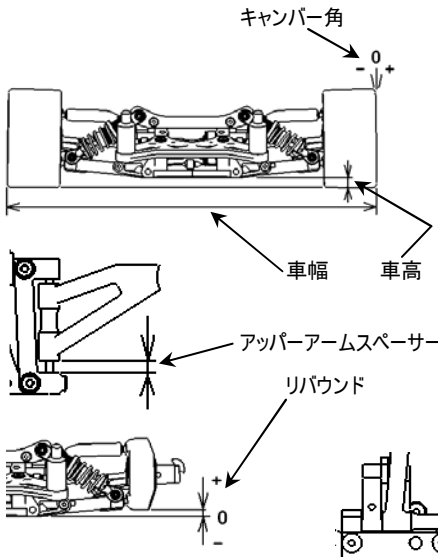

車幅 253 mm
 車高 6.0 mm
 キャンバー角 2 °
 アッパーアームスペーサー 2 mm
 トー角 アウト1 °
 リバウンド 0 mm
 バンプストップ 未使用 使用
 ロワアームスペーサー 0 mm
 アッパーアームポジション 1 mm
 アンチロールバー

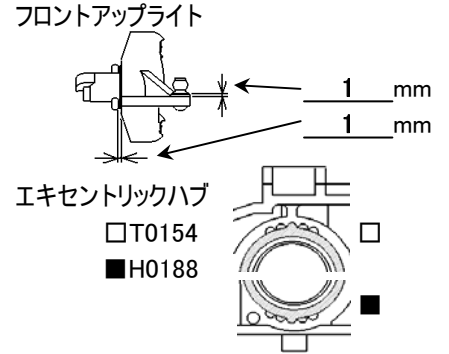

ステアリングアッカーマン

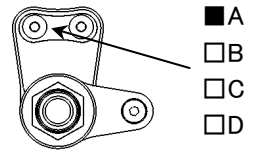

リヤ サスペンション

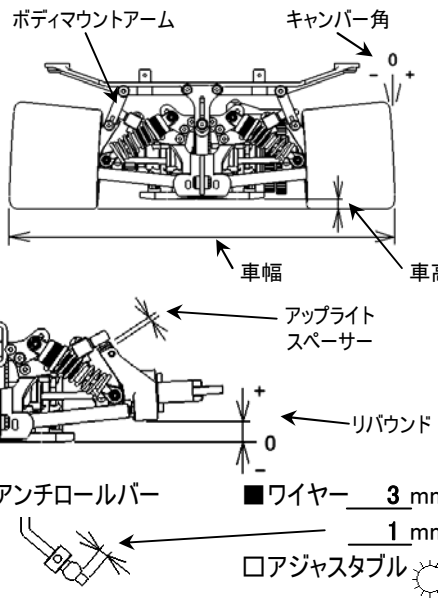

車幅 263 mm
 車高 7.0 mm
 キャンバー角 3.5 °
 トー角 イン1.5 °
 リバウンド 9 mm
 バンプストップ 未使用 使用
 ロワアームピンポジション(H0134)
 4.5mm 5mm 5.5mm
 アップライトスペーサー 2 mm
 アッパーアームポジション
 エキセントリックハブ
 T0154
 H0188
 ボディマウントアーム
 H0466C(短)
 H0466F(長)

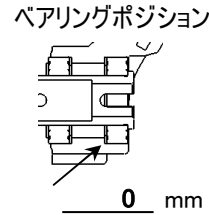

フロントダンパー

ピストン 標準
 オイル # 600
 スプリング グレー
 ダンパーポジション

リヤダンパー

ピストン 標準
 オイル # 600
 スプリング グレー
 ダンパーポジション

エンジン タイプ Novarossi Flash 21 マフラー Nova 2015
 ガスケット mm マニホールド ショート
 プラグ MSR プロトタイプ 燃料 MSRF 25%

クラッチ
 クラッチシュー Yellow Gray Red
 セントリフューガルシュー 1x4mm穴
 スプリング MSR
 クラッチベルクリアランス 0.4 mm
 スプリングAdj.ナットポジション 0.8 mm

タイヤ <フロント> <リヤ>
 タイプ Enneti 32 タイプ Enneti 35
 外径(スタート前) L 65 /R 外径(スタート前) L 72 /R
 外径(ゴール後) L /R 外径(ゴール後) L /R

ブレーキパッド Black Yellow

ボディ タイプ プロトフォーム 909
 ボディポジション 12.5 mm
 リヤスポイラー 2 mm

ドライブレシオ ギヤレシオ サイドブーリー
 1st. 16/49 25T
 2nd. 20/47 26T

記録
 レースタイム/ラップ
 バストラップ(1Lap)

注記 リヤをショートホイールベース(3mm)
リヤユニバーサル
MRX-4R用リヤアップライトを使用