

名前: Francesco Tironi (イタリア)  
 日付: 2009/6/28  
 場所: スイス、ロスタロ

トラック  
 コンディション

サイズ: 大きい 中間 小さい  
 トラクション: 高い 中間 低い  
 路面: スムーズ 中間 バンピー

### フロント サスペンション

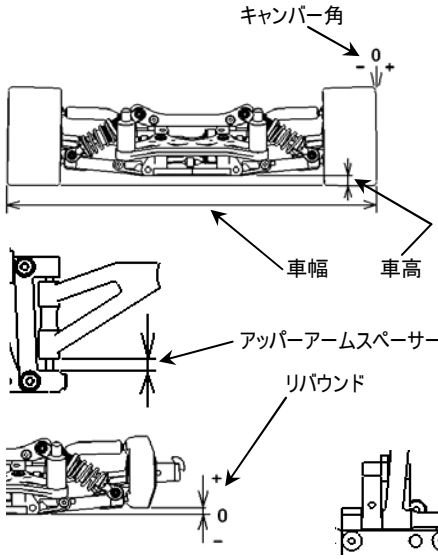

車幅 251 mm  
 車高 7.0 mm  
 キャンバー角 2 °  
 アッパーアームスペーサー 1 mm  
 トー角 1 °  
 リバウンド 2 mm  
 バンプストップ 未使用 使用  
 ロワアームスペーサー 2 mm  
 アッパーアームポジション 2 mm  
 アンチロールバー アジャスタブル

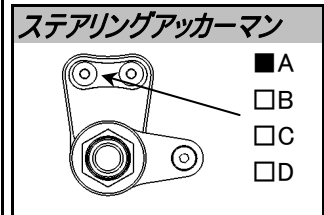
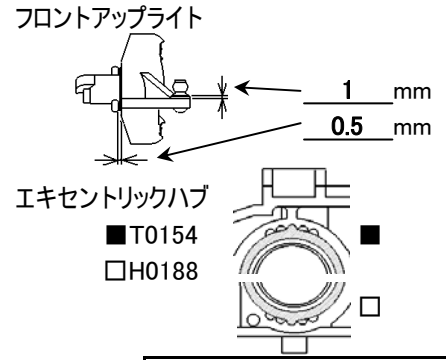

### リヤ サスペンション

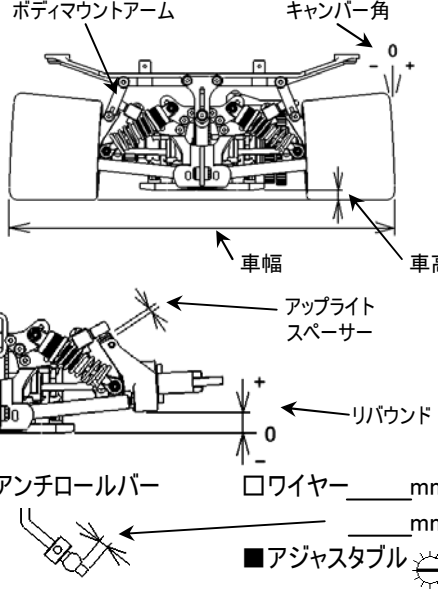

車幅 262 mm  
 車高 8.5 mm  
 キャンバー角 2 °  
 トー角 3 °  
 リバウンド 8 mm  
 バンプストップ 未使用 使用  
 ロワアームピンポジション(H0134) 4.5mm 5mm 5.5mm  
 アップライトスペーサー 3 mm  
 アッパーアームポジション

エキセントリックハブ  
T0154  
H0188

ボディマウントアーム  
H0466C(短)  
H0466F(長)

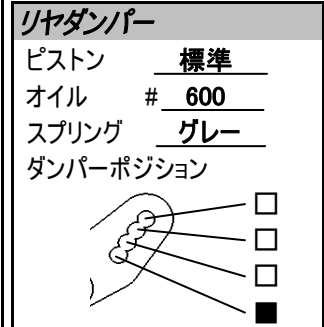
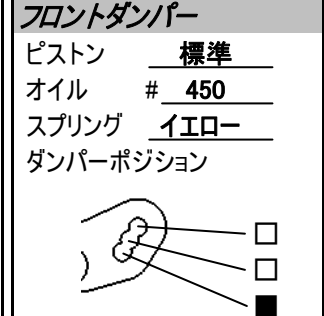
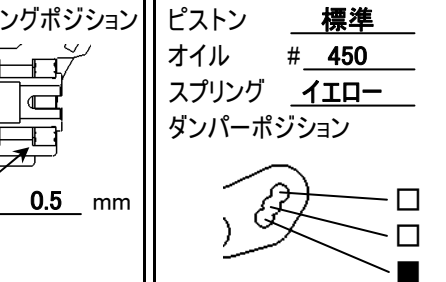

エンジン タイプ \_\_\_\_\_ マフラー \_\_\_\_\_  
 ガスケット \_\_\_\_\_ mm マニホールド \_\_\_\_\_  
 プラグ \_\_\_\_\_ 燃料 \_\_\_\_\_

### クラッチ

クラッチシュー Yellow Gray Red  
 セントリフューガルシュー \_\_\_\_\_  
 スプリング \_\_\_\_\_  
 クラッチベルクリアランス \_\_\_\_\_ mm  
 スプリングAdj.ナットポジション \_\_\_\_\_ mm

タイヤ <フロント> タイプ Matrix 32  
 タイプ Matrix 35  
 外径(スタート前) L 70 /R 69 外径(スタート前) L 77 /R 76  
 外径(ゴール後) L /R 外径(ゴール後) L /R

ブレーキパッド Black Yellow

ボディ タイプ Fiorano  
 ボディポジション 8 mm  
 リヤスポイラー 11 mm

### ドライブレシオ

ギヤレシオ サイドブーリー  
 1st. 16/50 25T  
 2nd. 20/47 26T

### 記録

レースタイム/ラップ \_\_\_\_\_  
 ベストラップ(1Lap) \_\_\_\_\_

### 注記

.....  
 .....  
 .....