

名前: Andrea Pirani (イタリア)  
 日付: 2009/6/24-29  
 場所: スイス、ロスタロ

トラック  
 コンディション

サイズ: 大きい 中間 小さい  
 トラクション: 高い 中間 低い  
 路面: スムーズ 中間 バンピー

### フロント サスペンション

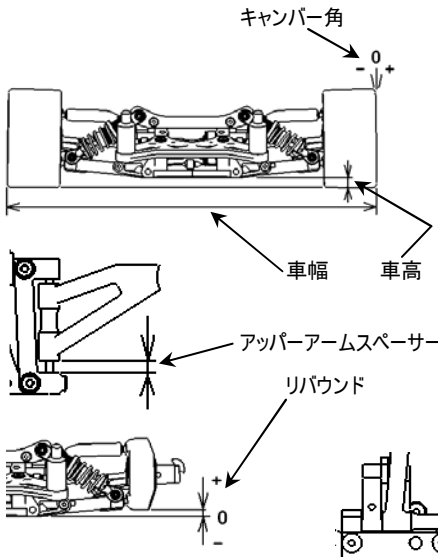

車幅 252.5 mm  
 車高 7.2 mm  
 キャンパー角 2 °  
 アッパーアームスペーサー 2 mm  
 トー角 1.5 °  
 リバウンド 2 mm  
 バンプストップ 未使用 使用  
 ロワアームスペーサー 0 mm  
 アッパーアームポジション 0 mm  
 アンチロールバー

### フロントアップライト

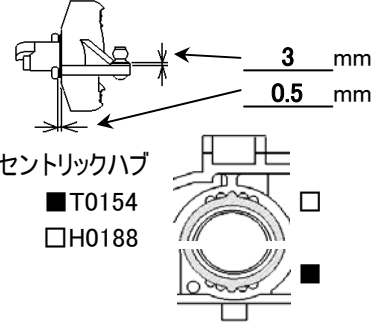

### ステアリングアッカーマン

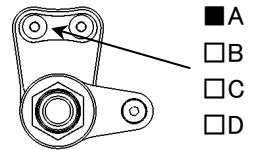

### リヤ サスペンション

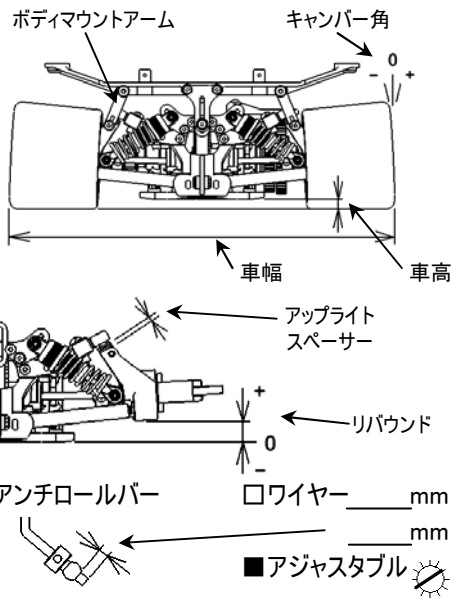

車幅 262.5 mm  
 車高 9.5 mm  
 キャンパー角 3 °  
 トー角 2 °  
 リバウンド 8 mm  
 バンプストップ 未使用 使用  
 ロワアームピンポジション(H0134)  
4.5mm 5mm 5.5mm

### ベアリングポジション

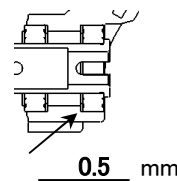

アップライトスペーサー 3 mm  
 アッパーアームポジション

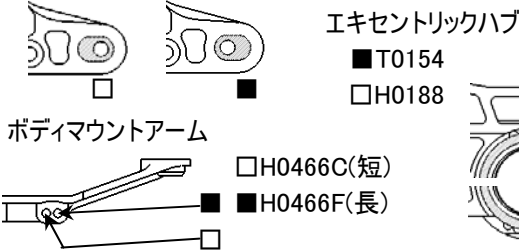

### フロントダンパー

ピストン 1.2  
 オイル # 500  
 スプリング ホワイト  
 ダンパーポジション

### リヤダンパー

ピストン 1.1オリジナル  
 オイル # 500  
 スプリング ホワイト  
 ダンパーポジション

エンジン タイプ ノバロッシ マフラー \_\_\_\_\_  
 ガスケット 7 mm マニホールド \_\_\_\_\_  
 プラグ 7コールド 燃料 Orion World Champ.

クラッチ  
 クラッチシュー Yellow Gray Red  
 セントリフューガルシュー 3  
 スプリング ウルトラハード  
 クラッチベルクリアランス \_\_\_\_\_ mm  
 スプリングAdj.ナットポジション 0.8 mm

タイヤ <フロント> <リヤ>  
 タイプ J-Tech 32 タイプ J-Tech 35  
 外径(スタート前) L 66 /R 66 外径(スタート前) L 73 /R 73  
 外径(ゴール後) L /R 外径(ゴール後) L /R

ブレーキパッド Black Yellow

ボディ タイプ Blitz 09  
 ボディポジション 7.5 mm  
 リヤスポイラー 2.5 mm

ドライブレシオ ギヤレシオ サイドプーリー  
 1st. 17/50 25T  
 2nd. 21/46 26T

記録  
 レースタイム/ラップ \_\_\_\_\_  
 ベストラップ(1Lap) 19.82

注記  
 \_\_\_\_\_  
 \_\_\_\_\_  
 \_\_\_\_\_  
 \_\_\_\_\_