

名前: 大阪 賢治
 日付: 2009/12/13
 場所: パタヤバギーパーティー

トラックコンディション

サイズ: 大きい 中間 小さい
 トラクション: 高い 中間 低い
 路面: スムーズ 中間 バンピー

フロントサスペンション

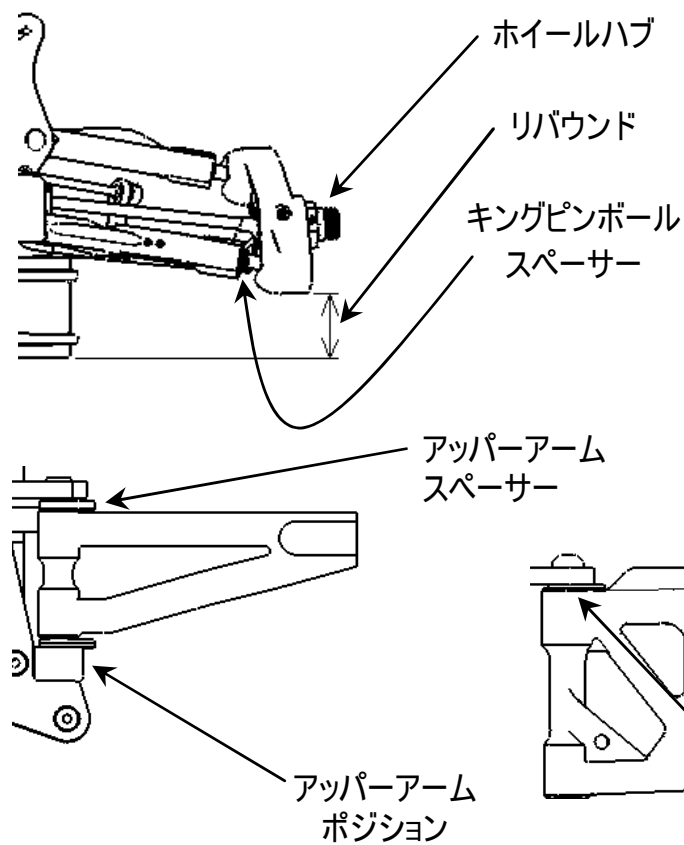

キングピンボールスパースー 2 mm
 キャンバー角 -1.5 °
 アッパーアームスパースー 2 mm
 トー角 out 1 °
 リバウンド 10 mm
 アンチロールバー φ 2.3 mm
 ホイールハブ 0 mm
 ロアアームマウント(キックアップ) 0 1

ロアアームポジション (E0154A)

アッパーアーム ポジション(E0148B,E0148C)

ロアアームスパースー 1 mm

フロントダンパー

ピストン 1.35x5テーパー
 オイル # 450
 スプリング 9.75
 スプリングアジャスト _____ mm

ダンパーポジション

ステアリング アッカーマン



リヤサスペンション

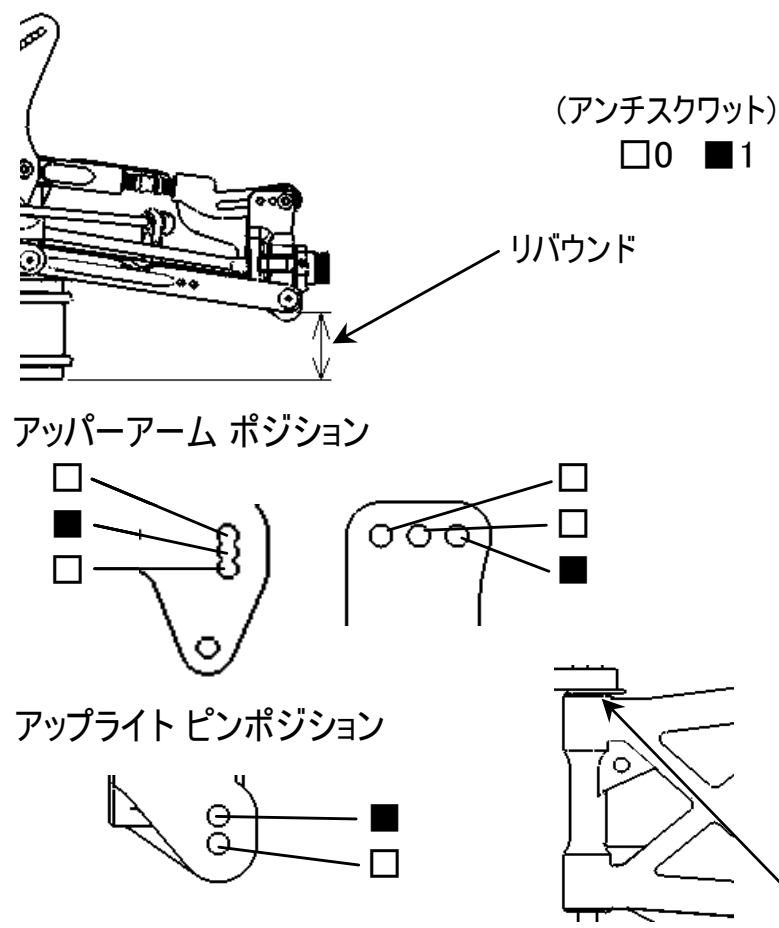

キャンバー角 -2.5 °
 ロアアームマウント (アンチスクワット) 0 1 (トー角) 2.75 °
 リバウンド 10 mm
 アンチロールバー φ 2.9 mm
 アンチスクワット(E0111C,E0111D)

アップライト E0152 E0173(アルミ)

ホイールベース アジャスト 0 mm

ロアアームスパースー 0 mm

リヤダンパー

ピストン 1.35x5テーパー
 オイル # 450
 スプリング 10.75
 スプリングアジャスト _____ mm

ダンパーポジション

ウイングポジション

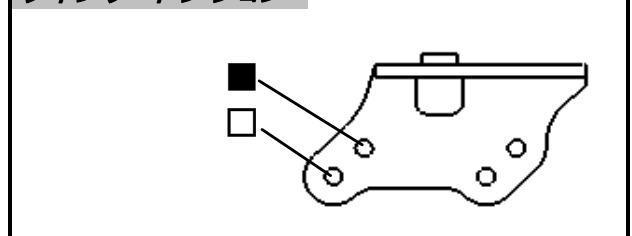

エンジン タイプ Ninja JX21-B01A
 ガスケット 0.3 mm レデューサー φ6.5
 プラグ P4 燃料 MSRF 25
 マフラー Ninja EFRA2042

デフオイル

フロント # 10000 Oリング 0 pcs. その他 _____
 センター # 7000 0 pcs. その他 _____
 リヤ # 3000 0 pcs. その他 _____

タイヤ

フロント タイプ リボルバー-M3
 インナー ホワイト

リヤ タイプ リボルバー-M3
 インナー ホワイト

クラッチ

クラッチシュー アルミ _____
その他 _____
 スプリング 1.0 mm
 クラッチベル/スパークギヤ 14T / 48T

記録

レースタイム/ラップ _____
 ベストラップ(1Lap) _____

注記

.....

