

名前: Renaud Savoya
 日付: 2009/7/11
 場所: ヨーロッパ選手権A オーストリア

トラック コンディション

サイズ: 大きい 中間 小さい
 トラクション: 高い 中間 低い
 路面: スムース 中間 バンピー

フロント サスペンション

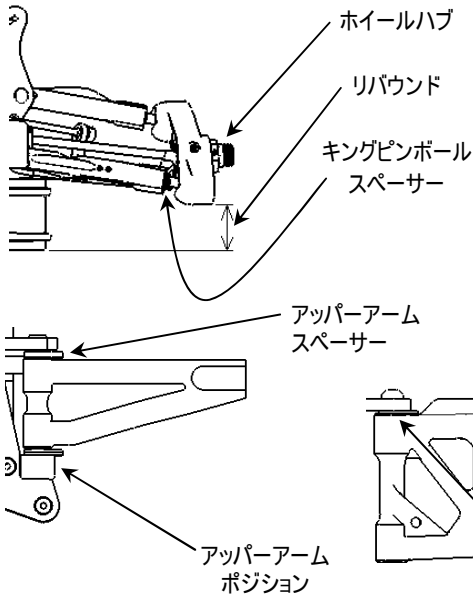

キングピンボールスペーサー 0 mm
 キャンバー角 -5 °
 アッパーアームスペーサー 0 mm
 トー角 2 °
 リバウンド maxi mm
 アンチロールバー φ 2.5 mm
 ホイールハブ 0 mm
 □アームマウント(キックアップ)



□アームポジション (E0154A)

アッパーアーム ポジション(E0148B,E0148C)

□アームスペーサー 0 mm

フロントダンパー

ピストン 標準
 オイル # 650
 スプリング 10
 スプリングアジャスト 6 mm

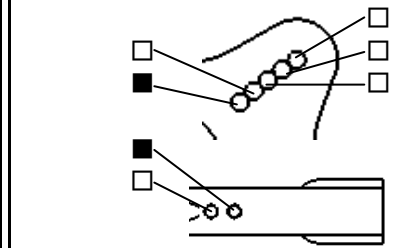

ステアリング アッカーマン



リヤ サスペンション

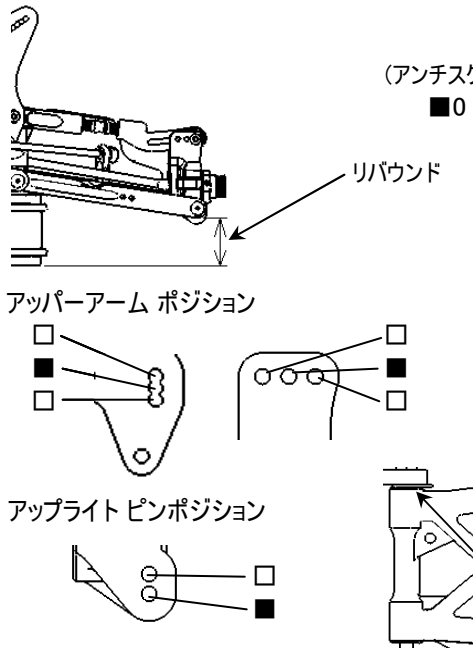

キャンバー角 -6.0 °
 □アームマウント (トー角) 2.50 °
 リバウンド maxi mm
 アンチロールバー φ 3.2 mm
 アンチスクワット(E0111C,E0111D)



アップライト E0152
 E0173(アルミ)

ホイールベース アジャスト

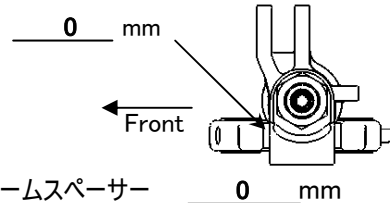

リヤダンパー

ピストン 標準
 オイル # 600
 スプリング 11
 スプリングアジャスト 10 mm

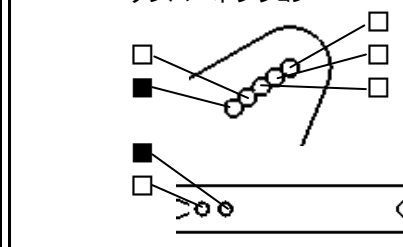

ウイング ポジション

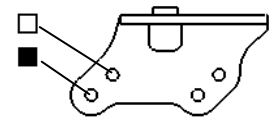

エンジン タイプ RB B9
 ガasket mm レデューサー φ 6.0
 プラグ C6 燃料 Meccafuel 33%
 マフラー RB EFRA 2045 + coude 192P Ccompact

デフオイル
 フロント # 15000 Oリング 0 pcs. その他
 センター # 15000 0 pcs. その他
 リヤ # 10000 0 pcs. その他

タイヤ
 フロント プロライン リヤ プロライン
 タイプ キャリバー XTR タイプ キャリバー XTR
 インナー Stock インナー Stock

クラッチ
 クラッチシュー アルミ その他
 スプリング 0.9 mm
 クラッチベル/スパーギヤ 14T / 44T

記録
 レースタイム/ラップ _____
 ベストラップ(1Lap) _____

注記
 リヤにオーバードライブユニカルギヤを使用
 キャンバー角はシャーシをボードに置いてセット