

名前: Daniel Reckward
日付: 2009/7/11
場所: ヨーロッパ選手権A オーストリア

トラック コンディション

サイズ: 大きい 中間 小さい
 トラクション: 高い 中間 低い
 路面: スムーズ 中間 バンピー

フロント サスペンション

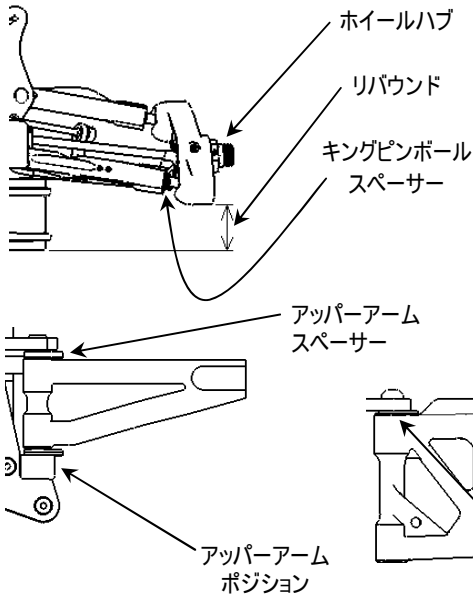

キングピンボールスペーサー 0 mm
 キャンバー角 -2 °
 アッパーアームスペーサー 1 mm
 トー角 2 °
 リバウンド 18 mm
 アンチロールバー φ 2.5 mm
 ホイールハブ 0 mm
 □アームマウント(キックアップ)

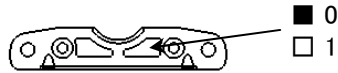

□アームマウント (E0154A)

アッパーアーム ポジション(E0148B,E0148C)

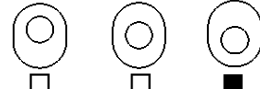

□アームスペーサー 0 mm

フロントダンパー

ピストン **オリジナル**
 オイル # 600
 スプリング 10.00
 スプリングアジャスト 6 mm

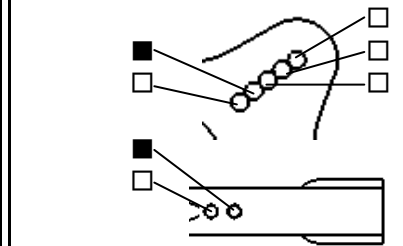

ステアリング アッカーマン

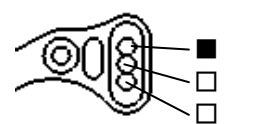

リヤ サスペンション

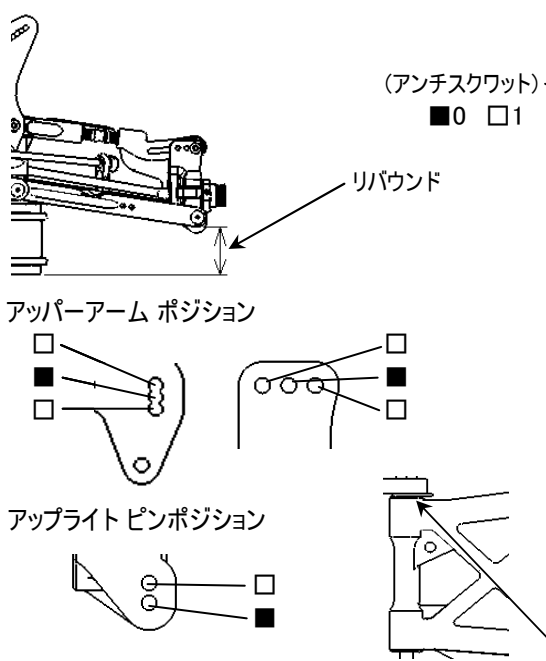

キャンバー角 -1.0 °
 □アームマウント (アンチスクワット) 0 1 (トー角) 2.75 °
 リバウンド maxi mm
 アンチロールバー φ 3.2 mm
 アンチスクワット(E0111C,E0111D)



アップライト E0152 E0173(アルミ)
 ホイールベース アジャスト

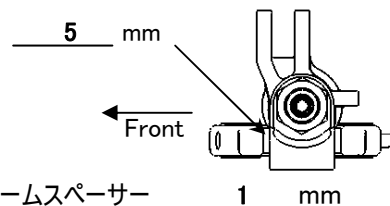

リヤダンパー

ピストン **オリジナル**
 オイル # 500
 スプリング 11.00
 スプリングアジャスト 11 mm

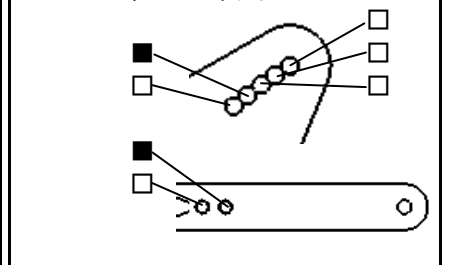

ウイング ポジション

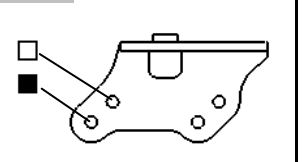

エンジン	タイプ	RB Concept B9 L2G Turbo
ガasket	92 mm	レデューサー φ 6.0
プラグ	No.6	燃料 RB Fuel 45%
マフラー	RB Concept EFRA 2045	

デフオイル	フロント	#	20000	リング	0 pcs.	□その他
センター	#	20000	0 pcs.	□その他		
リヤ	#	7000	0 pcs.	□その他		

タイヤ	フロント	リヤ
タイプ	Tourex X500	タイプ Tourex X500
インナー	オリジナル Tourex	インナー オリジナル Tourex

クラッチ	クラッチシュー	■アルミ	□その他	Speed 2.5
	スプリング	1.0 mm		
	クラッチベル/スパーギヤ	14T / 44T		

記録
 レースタイム/ラップ _____
 ベストラップ(1Lap) _____

注記
 リヤにオーバードライブユニカルギヤを使用
 キャンバー角はシャーシを一番高いレベルでセット
 Tourex X500タイヤのコンパウンドはハードを使用